

GRUE MOBILE PLIANTE

1 T



- Commande de descente type "homme mort"
- Soupape de surcharge

73,3 kg

Maxi Admissible
250*
kg

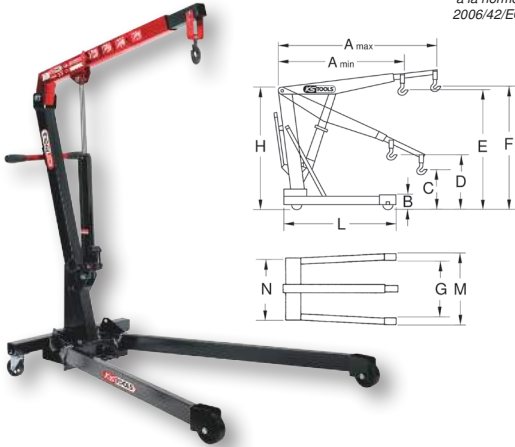

Amin mm	Amx mm	B mm	C mm	D mm	E mm	F mm	L mm	G mm	M mm	N mm
1006	1330	150	140	180	2050	2300	1550	1000	1170	785

160.0015

359^{€HT}₀₀

PRESSE HYDRAULIQUE MOTORISÉE

100 T



- Pompe hydraulique à deux vitesses
- Jeu de support en V
- Piston chromé
- Manomètre
- Retour automatique du piston
- Sécurité hydraulique en cas de surcharge

EXISTE AUSSI
EN 50T - 200T

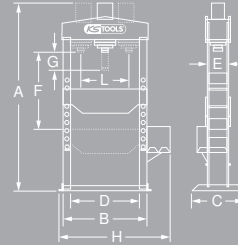

- Vérin : 300 mm
- Poids : 755 kg

A (mm)	B (mm)	C (mm)	D (mm)	E (mm)	F (mm)	G (mm)	H (mm)	L (mm)	Ø tête de piston (mm)
1865	1073	990	787	300	813	300	1443	230	96

160.0117

5999^{€HT}₀₀

ÉTAU À MORS PARALLÈLES

EXISTE AUSSI
EN 4" - 6" - 8"

- Largeur mâchoires : 5" - 125 mm
- Ouverture max : 140 mm

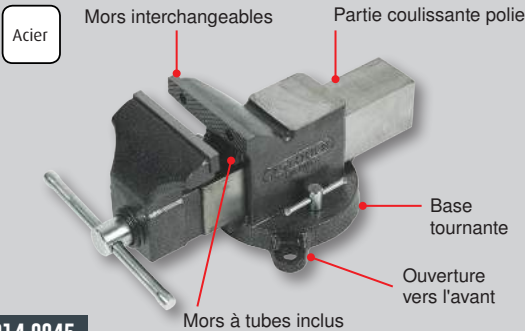

914.0045

112^{€HT}₉₀

TRANSPALETTE

- Système de rattrapage du jeu de chassis

- Dimensions :
- A : 1150 mm
 - B : 160 mm
 - C : 85 mm
 - D : 205 mm
 - E : 542 mm
 - F : 480 mm
 - G : 1550 mm
 - H : 242 mm

2,5 T

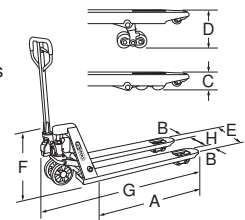

- 4 boogies pivotantes en nylon
- Roulette d'approche en nylon à l'avant des boogies

- Doubles roues pleines en aluminium avec bande de roulement en caoutchouc

160.0200

309^{€HT}₀₀

CHARIOT PLIANT

- Dossier rabattable
- Plié, son encombrement est minimal
- Tapis antidérapant et rebords de protection en caoutchouc
- 2 roues directionnelles

Maxi Admissible
150
kg



800.0015

42^{€HT}₆₀

SERVANTE ULTIMATE®

13
TIROIRS

- Plan de travail en mousse
- Tapis mousse dans chaque tiroir
- Dimensions utiles des tiroirs :
1x L 930 x P 390 x H 110 mm
5x L 565 x P 390 x H 55 mm
5x L 295 x P 390 x H 55 mm
1x L 565 x P 390 x H 135 mm
1x L 295 x P 390 x H 135 mm
- Dimensions des tiroirs :
L 565 ou 295 x P 390 x H 55 mm
- Poids de la servante à vide : 45 kg

Maxi Admissible en statique
850
kg

PERFORATIONS NORMALISÉES
POUR FIXER DES ACCESSOIRES



809.0013

ECO-PART. HT 1,87 €
MONTANT TOTAL HT 950,87 €
949^{€HT}₀₀